



ROEMHELD
HILMA ■ STARK

Ansprechpartner:
Andreas Reich
Hilma-Roemheld GmbH
Head of QDC/ QMC
Tel.: +49 2739 4037 162
E-Mail: a.reich@hilma.de

F. Stephan Auch
auchkomm Unternehmenskommunikation
Tel.: +49 911 27 47 100
E-Mail: fsa@auchkomm.de

Römheld GmbH
Friedrichshütte
Römheldstraße 1-5
35321 Laubach
Germany
Tel.: +49 (0) 6405 / 89-0
Fax: +49 (0) 6405 / 89-211
E-Mail: info@roemheld.de
www.roemheld.de

Presse-Information 7/2024

- **ROEMHELD mit Messepremiere auf der Fakuma: Werkzeugwechselkonsole zum Beladen von Spritzgießmaschinen ohne Kran**
- **Vom Regal bis zur Maschine – Rüstzeitoptimierer zeigt integrierte Lösungen für das Handling von Formen und Werkzeugen**

Laubach, den 9. September 2024. ROEMHELD präsentiert auf der Fakuma als Messepremiere eine flexibel einsetzbare Werkzeugwechselkonsole, mit der unterschiedliche Spritzgießmaschinen ohne Kran beladen werden können.

Außerdem zeigt der Rüstzeitoptimierer eine breite Auswahl an Komponenten für Komplettlösungen zum Handling von Formen und Werkzeugen über die gesamte Prozesskette – vom Regal bis zur Maschine.

Die neue Werkzeugwechselkonsole sowie sein Sortiment für das Lagern, Transportieren, Wechseln und Spannen zeigt ROEMHELD auf der Fakuma vom 15. bis zum 19. Oktober 2024 in Friedrichshafen in Halle 1 an Stand 1223.

Neue flexibel einsetzbare Konsole für den Werkzeug- und Formenwechsel

Mit einer neuen Konsole erleichtert ROEMHELD den Werkzeug- und Formenwechsel an Spritzgießmaschinen. Sie ist mechanisch angetrieben, verfahrbar und in der Höhe variabel einsetzbar, so dass sie flexibel an verschiedenen Maschinen eingesetzt werden kann.

Die Konsole kann über Rollenfüße an die gewünschte Maschine gefahren werden, über eine Hubsäule wird die Ablagefläche auf die richtige Höhe gebracht. Dort wird sie über ein Andocksystem eingehakt und gegen unerwünschte Bewegungen fixiert.

Die Form kann dann seitlich von einem Transportwagen auf die Tragkonsole bewegt werden. Hierzu wird eine Umlaufkette eingehakt, die das Werkzeug über eine fest an der Konsole installierte Handkurbel zuerst auf die Ablagefläche und von dort anschließend weiter in die Anlage bewegt.

Die neue Werkzeugwechselkonsole erleichtert das Transportieren und Wechseln von schweren Lasten zwischen verschiedenen Lager- und Produktionsorten. Sie ist in zahlreichen Varianten

verfügbar und für alle Werkzeugdimensionen und -gewichte erhältlich. Neben standardisierten Konsolen konzipiert ROEMHELD auf Wunsch maßgeschneiderte Sonderausführungen für nahezu alle Anforderungen.

Alles aus einer Hand

Neben einem umfassenden Sortiment an Komponenten für die Lagerung, den Transport, das Wechseln und das Spannen von Werkzeugen bietet ROEMHELD mittlerweile vermehrt integrierte Handlinglösungen an. Sie reichen vom Lagersystem und Transportwagen für Lasten zwischen 500 kg und 40 t über magnetische, hydraulische, elektromechanische oder rein mechanische Spannsysteme bis hin zu umfassenden Automationslösungen.

Über ROEMHELD:

Ob Flugzeuge, Automobile, Werkzeugmaschinen oder Gehäuse für Smartphones: Technologien und Produkte von ROEMHELD kommen bei der Herstellung zahlreicher Industriegüter und Waren für den Endverbraucher seit über 80 Jahren zum Einsatz.

Innovative und smarte Spanntechnik-Lösungen für Werkstücke sowie für Werkzeuge in der Umformtechnik und Kunststoffverarbeitung bilden den Kern des kontinuierlich wachsenden Portfolios. Ergänzt wird es durch Komponenten und Systeme der Montage- und Handhabungstechnik, der Antriebstechnik und der Automation sowie durch Verriegelungen für Rotoren von Windenergieanlagen.

Neben einem ständig wachsenden Angebot von mehr als 25.000 Katalogartikeln ist ROEMHELD auf die Entwicklung und Herstellung von kundenspezifischen Lösungen spezialisiert und gilt international als einer der Markt- und Qualitätsführer.

Innovation durch Tradition: Seinen Ursprung hat ROEMHELD in der 1707 gegründeten Gießerei Friedrichshütte, die heute noch zur ROEMHELD Gruppe gehört und eines der ältesten aktiven Industrieunternehmen in Deutschland ist.

Die inhabergeführte Unternehmensgruppe beschäftigt an den drei Standorten Laubach, Wilnsdorf und Rankweil/Österreich etwa 530 Mitarbeiter und ist in über 50 Ländern mit Service- und Vertriebsgesellschaften vertreten. Mit Kunden insbesondere aus dem Maschinenbau, der Automobil-, der Luftfahrt- und der Agrarindustrie erzielt ROEMHELD jährlich einen Umsatz von mehr als 90 Mio. Euro.



Fotos:



Foto 1:

ROEMHELD präsentiert auf der Fakuma als Messepremiere eine Werkzeugwechselkonsole, mit der Spritzgießmaschinen ohne Kran beladen werden können (Foto: ROEMHELD).

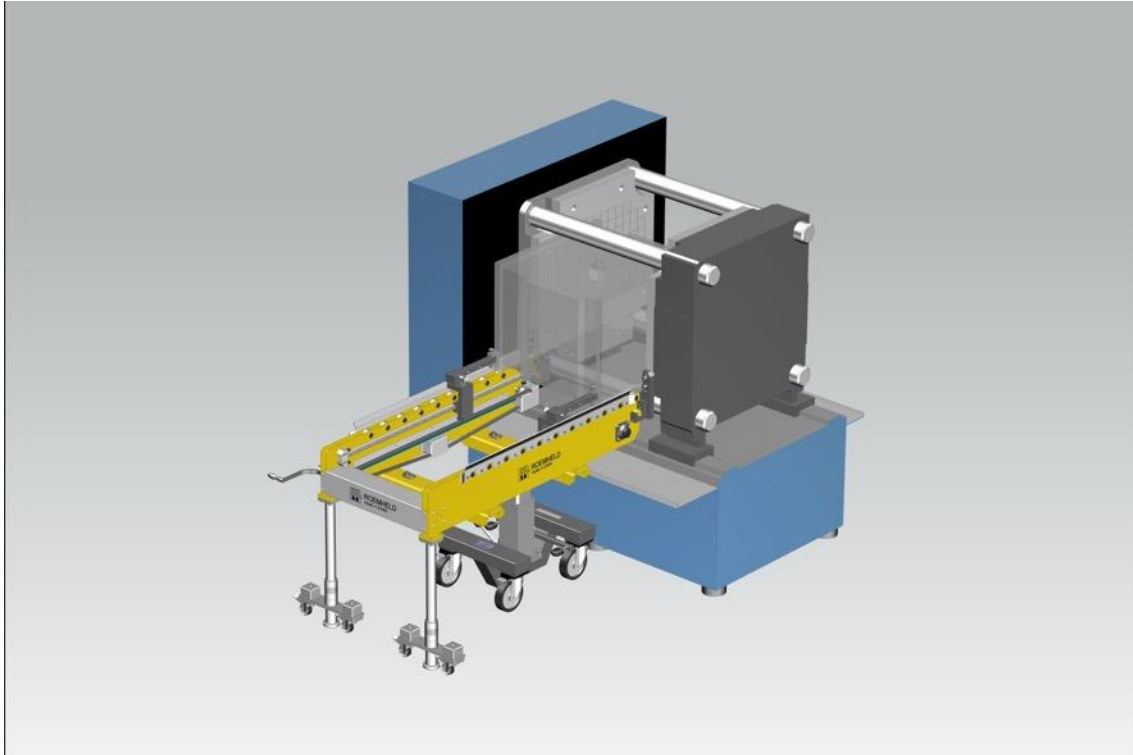

Foto 2:

Vom Regal bis zur Spritzgussmaschine und zur Gummipresse: ROEMHELD zeigt auf der Fakuma sein breites Portfolio an Produkten für das effiziente Handling von Formen und Werkzeugen (Foto: ROEMHELD).



Den Presstext als Word-Dokument und das Bildmaterial in Druckqualität können Sie außerdem hier herunterladen

https://www.auchkomm.com/aktuellepresstexte#PI_582

Belegexemplar erbeten:

auchkomm Unternehmenskommunikation, F. Stephan Auch, Hochstraße 11, D-90429 Nürnberg,
fsa@auchkomm.de, www.auchkomm.de